

## Features

**Finitura struttura:**  
Alluminio brillantato  
Tessuto in acciaio inox

**Frame finish:**  
Polished aluminium  
Stainless steel mesh

**Gestellausführung:**  
Poliertes Aluminium  
Strahlendrahtgeflecht

**Acabado estructural:**  
Aluminio abrlantado  
Tejido de acero inox

**Finition structure:**  
Aluminium brillanté  
Tissu en acier inox

## Dimensions:

100 x 100 x P 8 cm  
150 x 100 x P 8 cm  
200 x 100 x P 8 cm  
200 x 100 x P 14 cm (with illumination)

39<sup>3</sup>/<sub>8</sub>" x 39<sup>3</sup>/<sub>8</sub>" x D 3<sup>1</sup>/<sub>8</sub>" inch  
59" x 39<sup>3</sup>/<sub>8</sub>" x D 3<sup>1</sup>/<sub>8</sub>" inch  
78<sup>3</sup>/<sub>4</sub>" x 39<sup>3</sup>/<sub>8</sub>" x D 3<sup>1</sup>/<sub>8</sub>" inch  
78<sup>3</sup>/<sub>4</sub>" x 39<sup>3</sup>/<sub>8</sub>" x D 5<sup>1</sup>/<sub>2</sub>" inch (with illumination)

## Finishes

**Frame:**

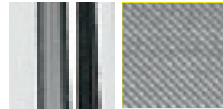

## It's a mad idea

Uno dei segreti della creatività è guardare con occhi diversi le cose che ci circondano. L'intuizione iniziale della designer di Mad è stata proprio questa: utilizzare la classica rete metallica dei colini da cucina, per rivestire la cornice in alluminio (1). L'effetto che ne deriva è una texture molto particolare, divertente e preziosa allo stesso tempo, sia in normali condizioni di illuminazione ambientale, sia con fasci luminosi puntati direttamente sullo specchio. ↓

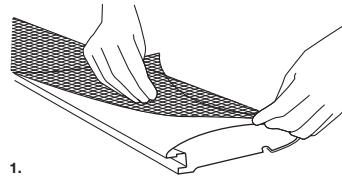

1.

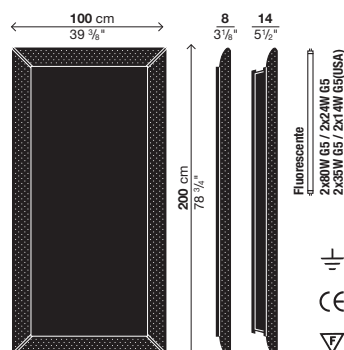
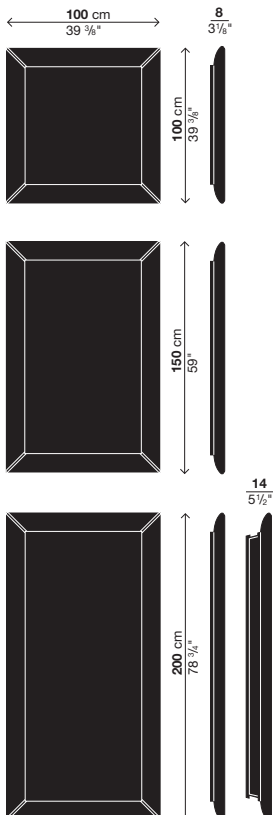
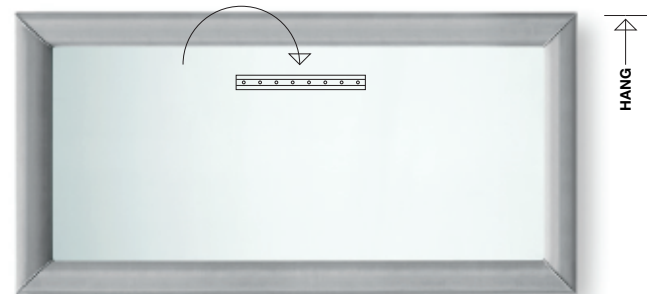

In alternativa, Mad è disponibile con cornice in alluminio brillantato riflettente, che richiama il prestigio delle antiche specchiere in argento, utilizzando però un materiale leggero, ecologico e tecnologico.

One of the secrets of creativity is to see the things around us in a different light. The initial intuition of the Mad designer was just this: to use the traditional metal mesh of kitchen strainers, to coat an aluminium frame (1). The resulting effect is a very special texture, which is both attractive and precious with normal room lighting conditions, or with strip lighting focusing directly on the mirror. Alternatively, Mad is available with a frame in reflecting polished aluminium, which recalls prestigious traditional mirrors in silver, but uses a light, eco-friendly and technological material.

espejos de plata a través de un material ligero, ecológico y tecnológico.

L'un des secrets de la créativité est celui d'observer avec un nouveau regard les choses qui nous entourent. L'intuition initiale que la designer de Mad a eu est la suivante: utiliser la grille en métal des passoires de cuisine pour revêtir le cadre en aluminium (1). L'effet qui en dérive est une texture très particulière, amusante et en même temps précieuse, aussi bien dans des conditions d'éclairage d'ambiance que sous des faisceaux lumineux pointés directement sur le miroir. À disposition également, une autre version de Mad avec un cadre en aluminium brillant réfléchissant qui nous rappelle le prestige des antiques miroirs en argent mais en utilisant cependant un matériau léger, écologique et technologique.

Eines der Geheimnisse der Kreativität liegt darin, die Dinge um uns mit anderen Augen zu betrachten. Die anfängliche Intuition der Designerin von Mad war eben diese: das klassische Metallmaschennetz der Küchensiebe für den Bezug des Aluminiumrahmens zu verwenden (1). Daraus ergibt sich ein ganz besonderer, lustiger und gleichzeitig edler Textureffekt sowohl unter normalen Raumlichtbedingungen als auch bei direkt auf den Spiegel gerichteten Lichtbündeln. Als Alternative ist Mad mit reflektierendem, poliertem Aluminium lieferbar, was an die edlen antiken Silberspiegel erinnert, wofür aber ein leichtes, umweltfreundliches und technologisches Material verwendet wird.

Uno de los secretos de la creatividad consiste en mirar las cosas que nos circundan con otros ojos. Esta ha sido precisamente la intuición inicial del diseñador de Mad: utilizar la típica red de los coladores de cocina para revestir el marco de aluminio (1). El efecto logrado es una textura muy particular, graciosa y atractiva tanto con una iluminación ambiental normal como dirigiendo algunos haces luminosos directamente hacia el espejo. Mad también está disponible con marco de aluminio abrlantado reflectante, que evoca el prestigio de los antiguos 7

